

## 227470 - Supporto forbice DT 160 4/18 e 12/18 argento

### Disegni tecnici

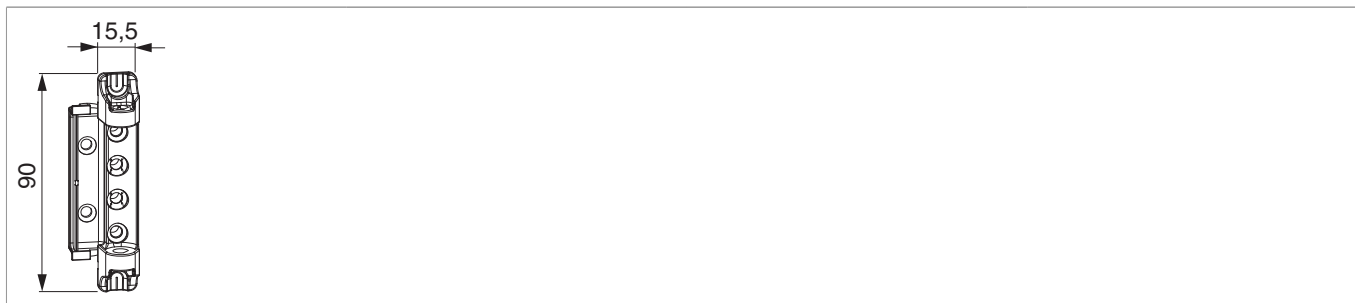

					<b>No</b>
argento	4/18 e 12/18	7	160	50	<a href="#">227470</a>

### Dime

					<b>No</b>
Telaio di fissaggio per dima per bandella a scomparsa supporto cerniera e supporto forbice	legno	doppia tazza fresa 16/anello 27		1	<a href="#">206751<sup>1)</sup></a>
Inserto dima supporto cerniera e supporto forbice	legno	doppia tazza fresa 16/anello 27	A4/AB15	1	<a href="#">101551</a>
Inserto dima supporto cerniera e supporto forbice	legno	doppia tazza fresa 16/anello 27	A4/AB18 scost.13	1	<a href="#">102890</a>
Dima fresa supporto cerniera e supporto forbice	legno	doppia tazza fresa 34/anello 40	A12/AB18 + A12/AB20	1	<a href="#">20890<sup>1)</sup></a>
Dima forature supporto cerniera e supporto forbice DT160			A4/A12	1	<a href="#">227425</a>

<sup>1)</sup> Dima fresa 101551, 101550, 102890 ordinare separatamente

<sup>2)</sup> Pezzi di ricambio e pezzi singoli ottenibili.

### Avvertenze d'utilizzo

- Il supporto forbice DT160 raggiunge la portata di 160 kg solo se utilizzato in combinazione con la cerniera DT160!
- Il perno supporto forbice può essere tolto e inserito solo da una finestra chiusa
- Per cavare il perno supporto forbice usare la chiave cod. 28620 o cod. 206417.
- La costruzione fra supporto forbice, bandella forbice e perno supporto forbice fa frenare l'anta aperta e aggrave la chiusura autonoma.

## Schemi di foratura

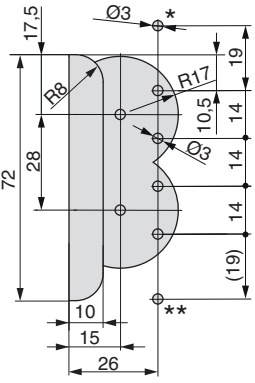
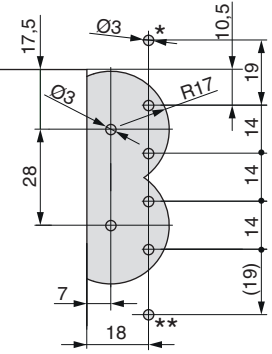
AB18/A4	12/18
 <ul style="list-style-type: none"> <li>• Profondità foro della foratura DT(doppia tazza) = 8 mm</li> <li>• Profondità della fresata aria 4: con scost.9 = 20 mm, con scost.13 = 24 mm</li> </ul> <p>* occorre sempre ** non richiesto, si può utilizzare</p>	 <ul style="list-style-type: none"> <li>• Profondità foro della foratura DT(doppia tazza) = 8 mm</li> <li>• Profondità della fresata aria 4: con scost.9 = 20 mm, con scost.13 = 24 mm</li> </ul> <p>* occorre sempre ** non richiesto, si può utilizzare</p>

## Montaggio

### Avvitamento del supporto DT160

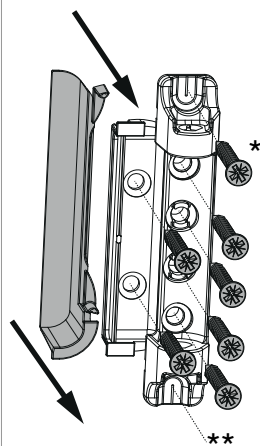

- **ATTENZIONE:** Avvitare il supporto forbice solo dopo il montaggio degli scontri, altrimenti non è più possibile posizionare le dime.
- Prima di avvitare il supporto forbice occorre preforare!
- Montare il supporto forbice alloggiando i perni nei fori e avvitare con 4 o 6 viti (vedi note)

\* sempre richiesto (avvitare attraverso la scanalatura dello Zamak)

\*\* non richiesto, può essere utilizzato (avvitare attraverso la scanalatura dello Zamak)



## 227470 - Supporto forbice DT 160 4/18 e 12/18 argento



### PERICOLO!

**Pericolo di morte in caso di mancata osservazione delle Istruzioni di lavorazione.**

- L'avvitamento dei componenti di supporto deve attenersi alla direttiva TBTk sul fissaggio di elementi portanti di ferramenta (Gütegemeinschaft Schlösser und Beschläge - [www.schlossindustrie.de](http://www.schlossindustrie.de)) cioè della norma EN13126-8!
- I valori massimi di peso battente indicato non devono essere superati! Rispettare i campi d'applicazione!

### Montaggio perno supporto forbice

Perno supporto forbice

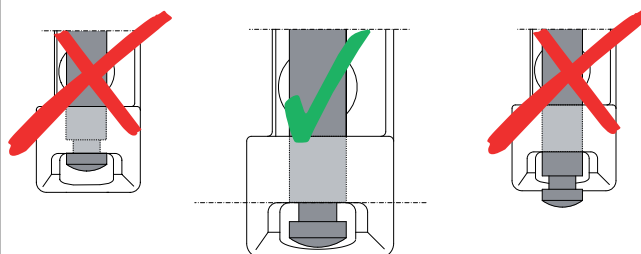

• **Attenzione:** L'inosservanza potrebbe causare la caduta dell'anta!



## 227470 - Supporto forbice DT 160 4/18 e 12/18 argento

### Indicazione ingombro

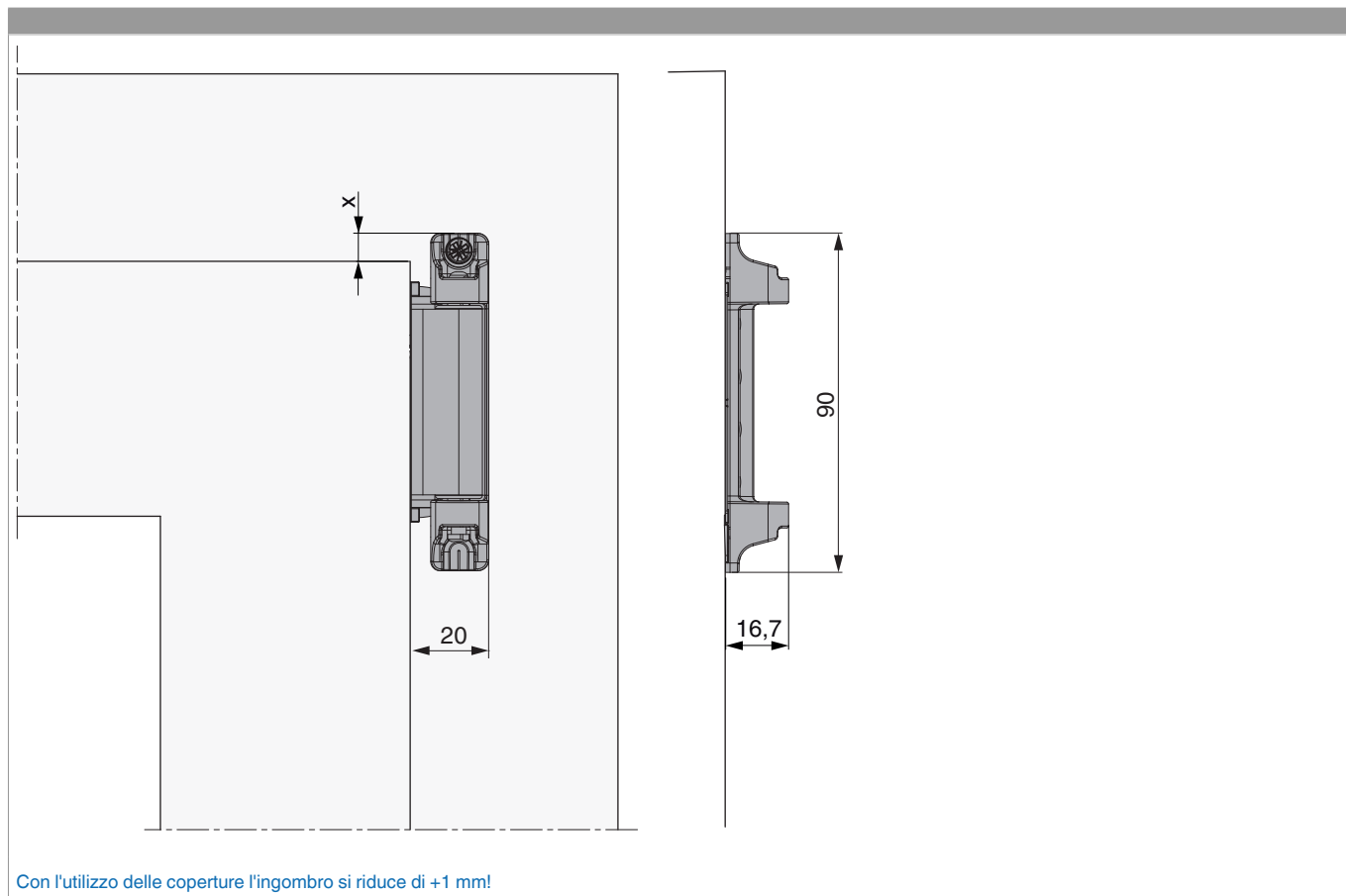

Con l'utilizzo delle coperture l'ingombro si riduce di +1 mm!

	<b>X</b>
AB15/A4	10,5
AB18/A4	7,5
AB18/A12	7,5
AB20/A12	5,5